

Wooden Greenhouse 3m

Fa vázas, polikarbonát üvegház

Összeszerelési útmutató

3048 x 2580 mm

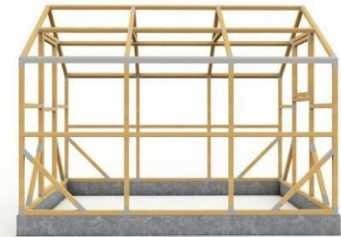
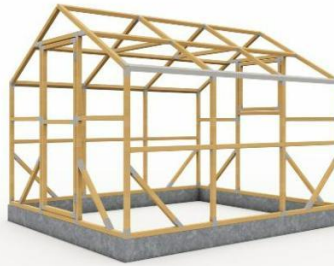
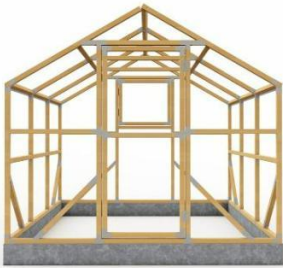

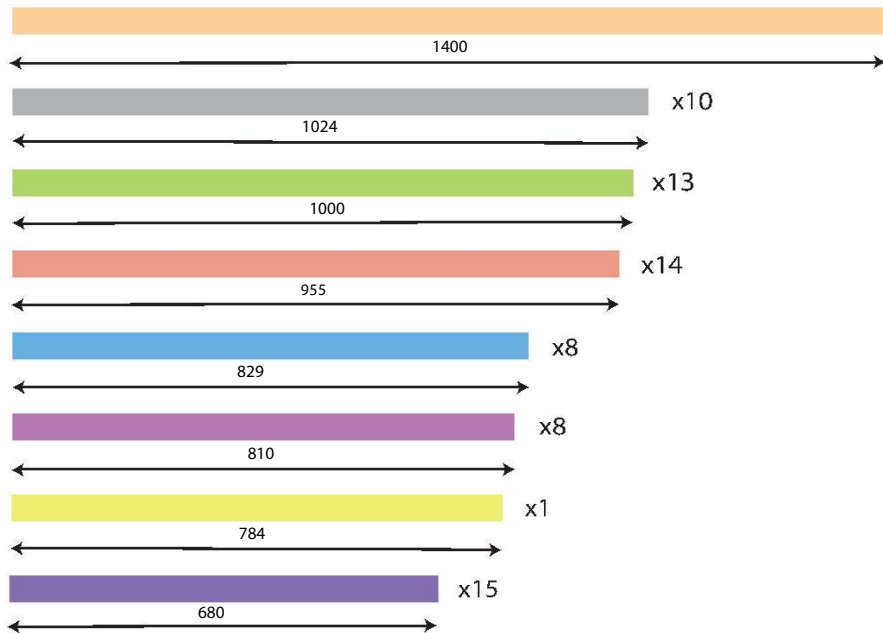

x16 (x2 extra pcs.)



AL (x6)

AR (x6)

B (x4)

C (x24)

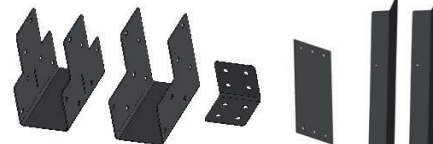

D (x14)

E (x12)

F (x30)

G (x6)



HS (x4) HU (x2)

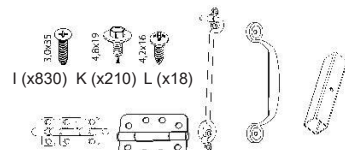

I (x830) K (x210) L (x18)

M (x2)

N (x4)

O (x2)

P (x2)

Q (x6)

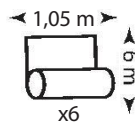

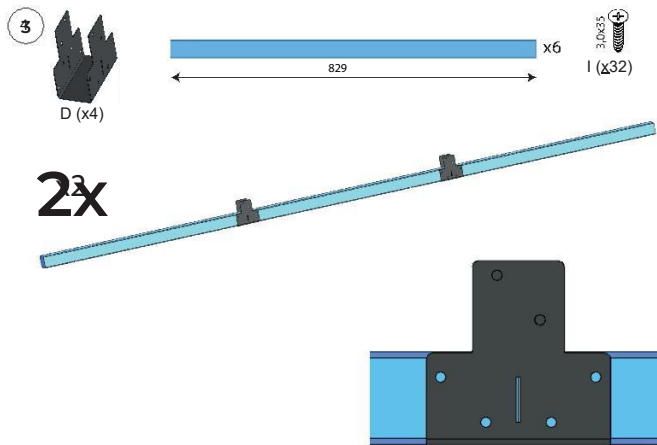
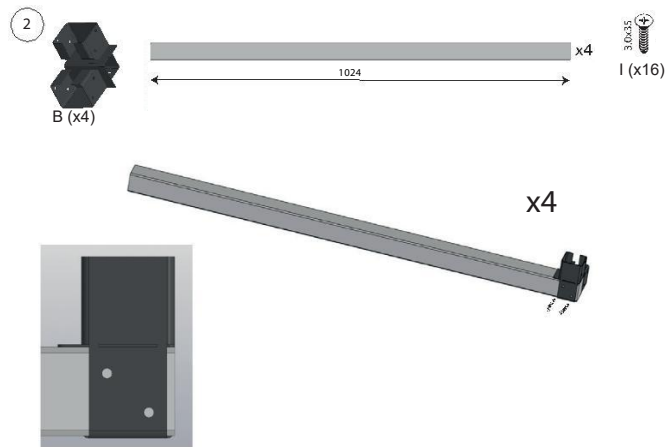
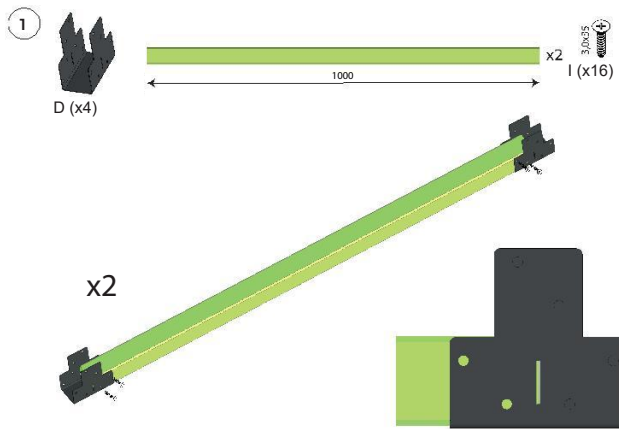

5

I (x16)

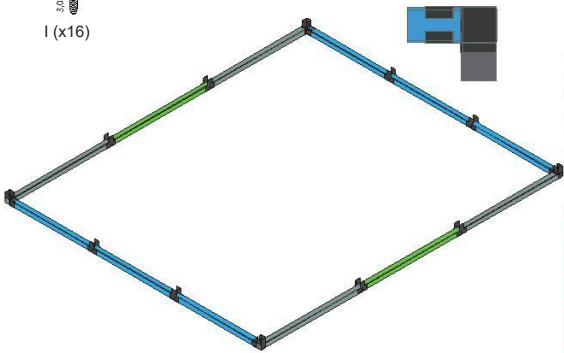

6

AL (x2)

I (x16)

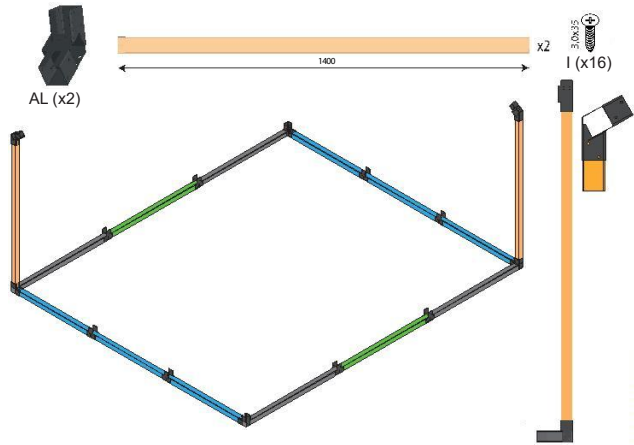

7

AR (x2)

I (x16)

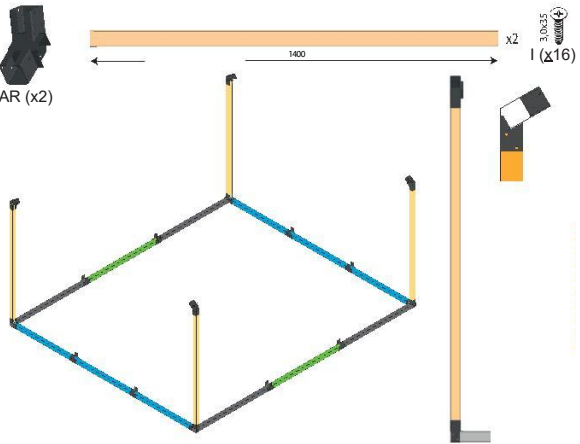

8

AR (x2)

AL (x2)

I (x32)

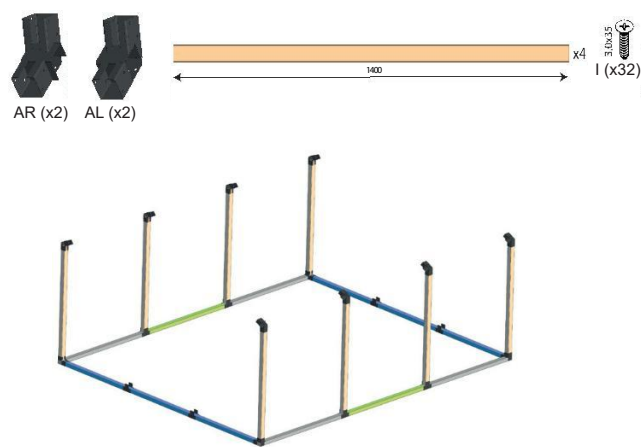

9

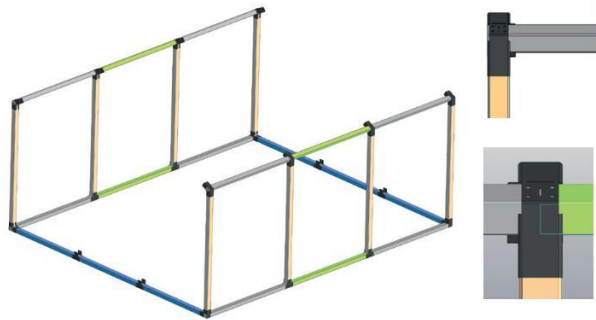
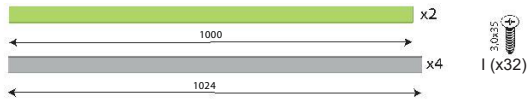

10

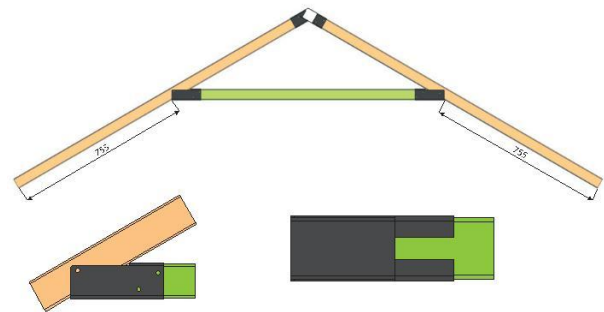

11

3.0x3.5 I (x8)

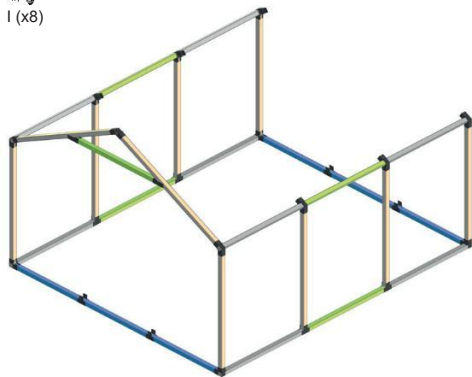

112

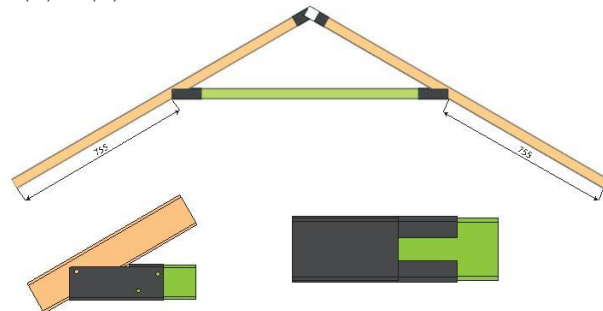
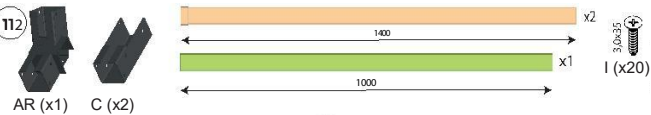

13

3.0x3.5
I (x8)

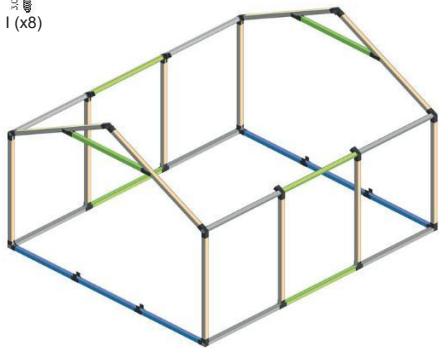

14

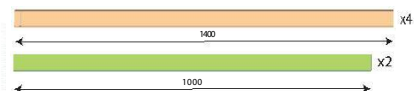
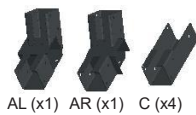

AL (x1) AR (x1) C (x4)

3.0x3.5
I (x56)

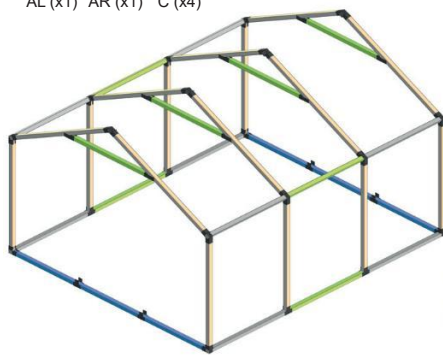

15

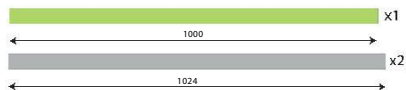

3.0x3.5
I (x16)

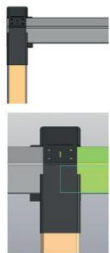
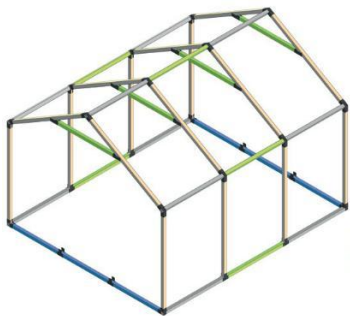

16

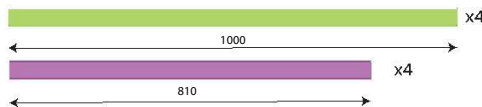

3.0x3.5
I (x32)

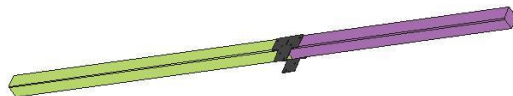

x4

17



E (x4)



I (x48)

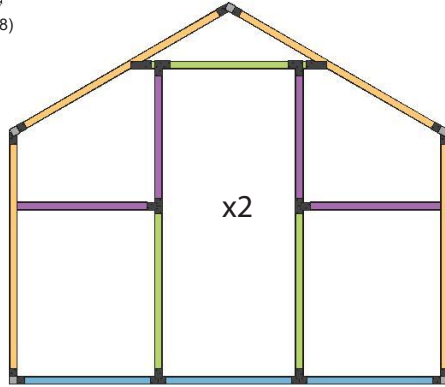

18



F (x4)

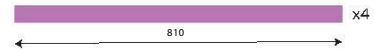

I (x8)



20



F (x24)

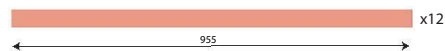

I (x48)

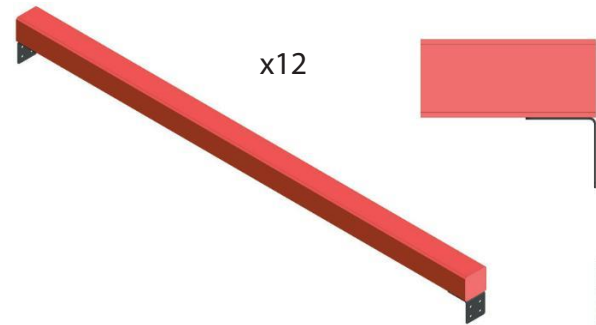

19



I (x24)

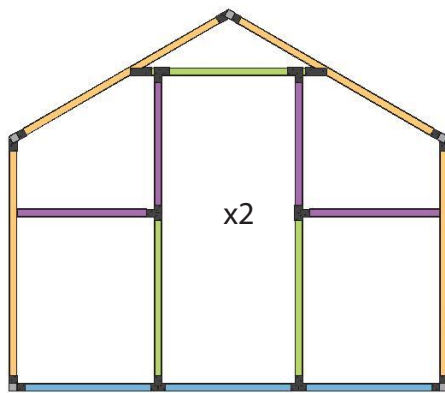

21

3.0x3.5
I (x48)

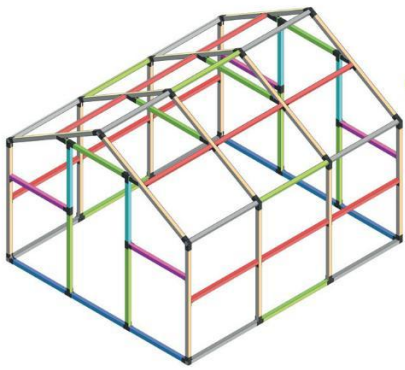

22

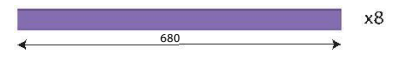
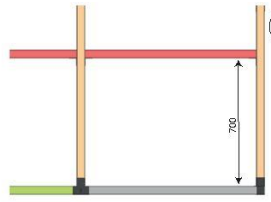

3.0x3.5
I (x64)

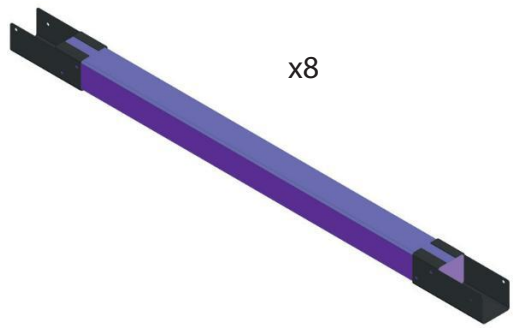

23

3.0x3.5
I (x32)

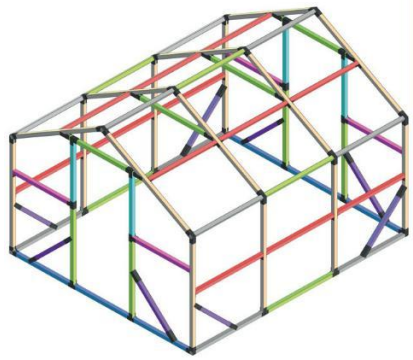

24

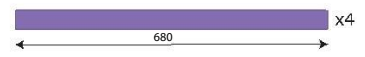
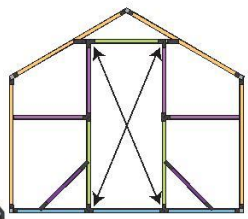

3.0x3.5
I (x48)

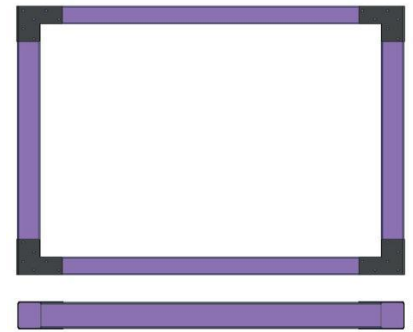

25

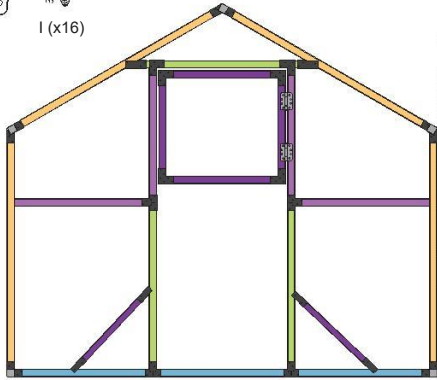
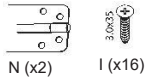

26

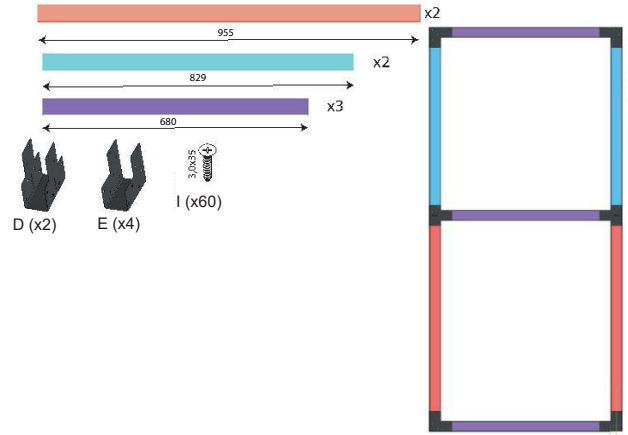

27

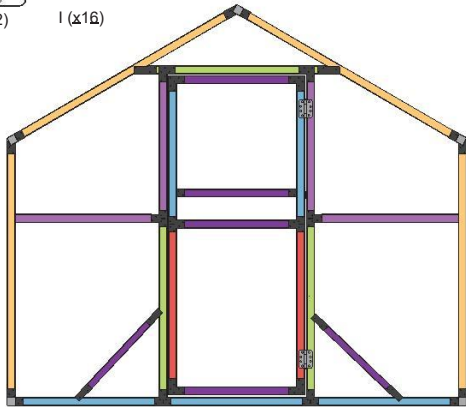
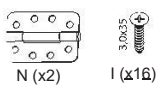

28

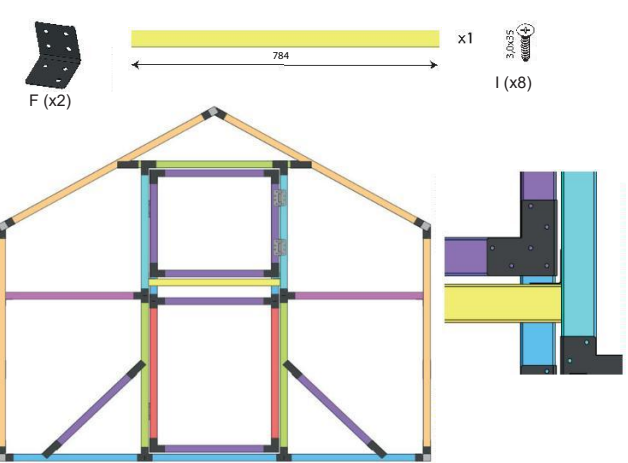

29

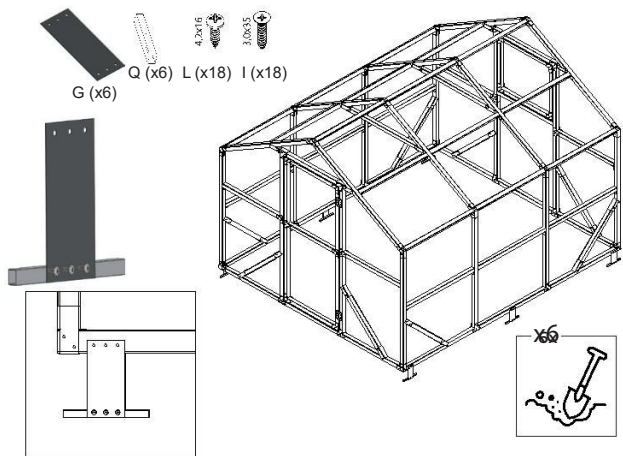

30

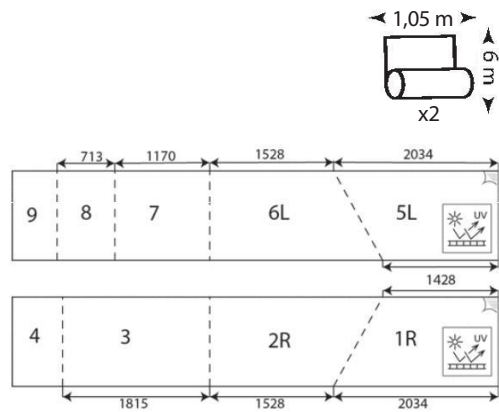

31

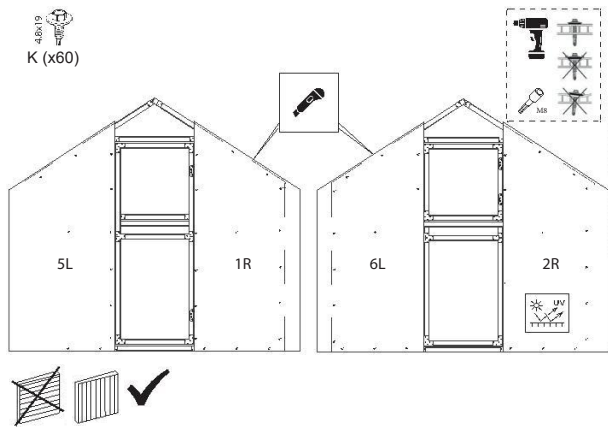

32

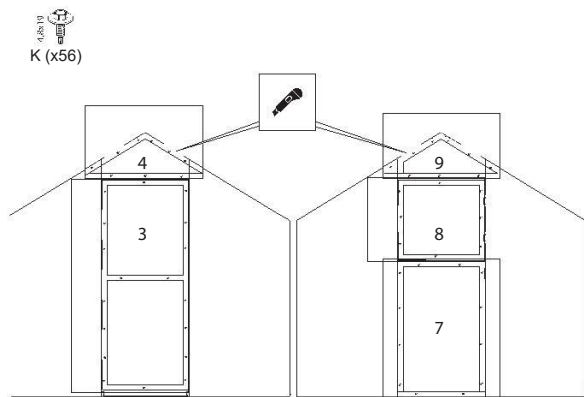

33

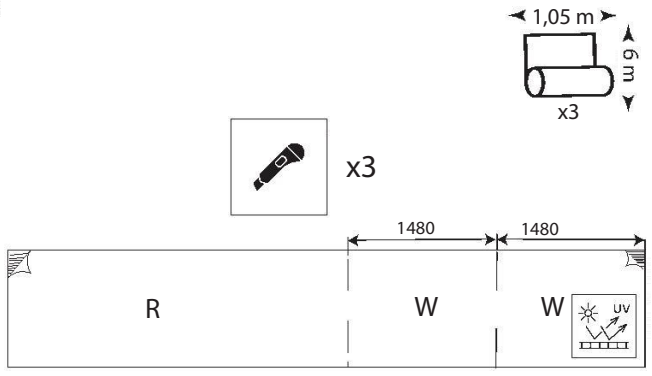

38

34

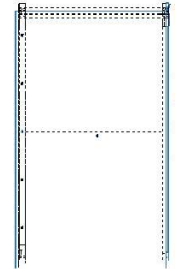
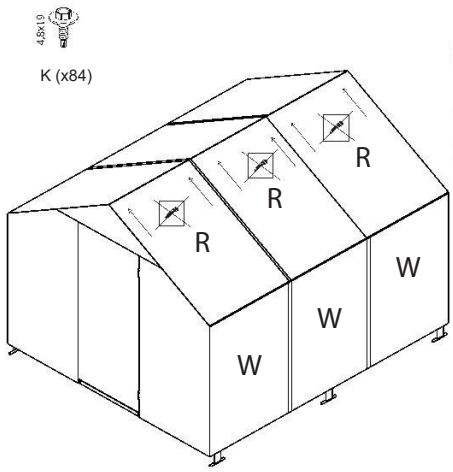

35

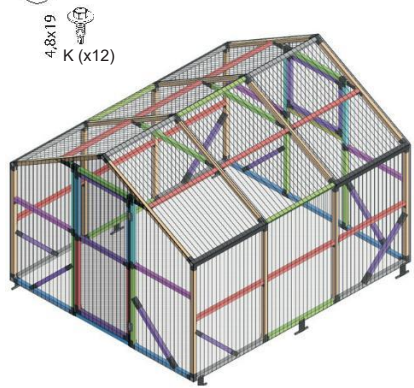

36

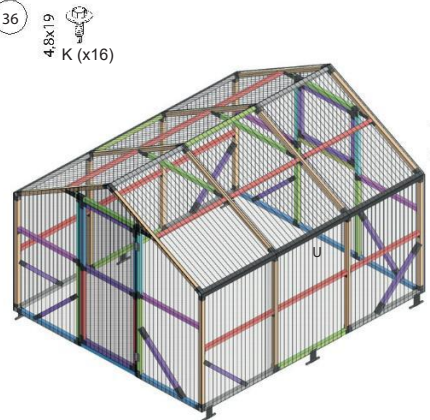

HS (x4)

37

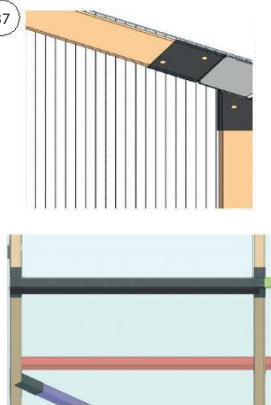

HU (x2)

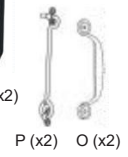

Dear Customer,

Thank you for purchasing the "Wooden Greenhouse 2m", which was specially designed for placement on rural and garden plots, known for its simplicity and reliability. The impregnated coating on the frame profile ensures resistance to various weather conditions. The durable and flexible polycarbonate provides reliable front protection against the wind and maintains the optimal microclimate for your harvest. We wish you pleasant and long-lasting use and hope this greenhouse meets your expectations.

SAFETY REQUIREMENTS FOR USE

Before installing the greenhouse, please read the instructions carefully. This will save you time and help avoid damage to the frame during assembly. We recommend starting the initial assembly of the frame components without fully tightening the bolts to allow for easy correction of possible errors. Once the entire frame is assembled, fully tighten the bolt connections. The plot where the greenhouse will be located should be flat, with no significant ground level differences. Install the greenhouse at least 2 meters away from buildings and fences. Do not expose the greenhouse frame to mechanical loads, and do not modify the original design. Follow the instructions carefully. Depending on the climatic conditions or greenhouse location, the buyer must assess the possible snow load and install the greenhouse in a spot free from overhead trees. When installing the greenhouse in windy areas, ensure it is well-secured to the ground using makeshift supports (such as rods, fasteners, etc.).

WARRANTY

The warranty period for the greenhouse frame is 2 years from the date of purchase. The warranty covers any damage resulting from material defects. However, the warranty does not cover damage caused by corrosion of structural elements. The warranty obligations become void if the installation is not in accordance with the assembly instructions; the product is used for purposes other than intended; force majeure events (natural disasters) occur; there is no product passport with the seller's stamp. The warranty does not cover polycarbonate. The manufacturer is responsible for: completeness of the product; assembly capability. Wooden parts can be painted if desired. Please note that wood may release some moisture.

ENG

Drogi Kliencie,

Dziękujemy za zakup szklarni «Drewniana 2m», która została opracowana specjalnie do umieszczania na działkach wiejskich i ogrodowych i różni się prostotą i niezawodnością projektu. Impregnowana powłoka profili ramy zapewnia odporność na różne warunki pogodowe. Trwały i elastyczny poliwęglan zapewni niezawodną przednią ochronę przed wiatrem i odpowiedni mikroklimat dla twojego żniwa. Życzymy przyjemnego i długotrwałego użytkowania i mamy nadzieję, że ta szklarnia spełni Twoje oczekiwania.

PL

Lieber Kunde,

Vielen Dank für den Kauf des Gewächshauses «Holz 2m», das speziell für den Einsatz auf ländlichen und Gartengrundstücken entwickelt wurde und sich durch Einfachheit und Zuverlässigkeit in der Konstruktion auszeichnet. Die imprägnierte Beschichtung des Rahmenprofils sorgt für Beständigkeit gegenüber verschiedenen Wetterbedingungen. Das langlebige und flexible Polycarbonat bietet zuverlässigen Windschutz und schafft ein ideales Mikroklima für Ihre Ernte. Wir wünschen Ihnen eine angenehme und langanhaltende Nutzung und hoffen, dass dieses Gewächshaus Ihre Erwartungen erfüllt.

DE

Kedves Vásárló,

Köszönjük, hogy megvásárolta a „Wooden Greenhouse 2m” terméket, amelyet kifejezetten vidéki és kerti telkekre terveztek, és amely egyszerűségéről és megbízhatóságáról ismert. A keretprofil impregnált bevonata biztosítja a különböző időjárási körülményekhez való ellenállást. A tartós és rugalmas polikarbonat megbízható védelmet nyújt a szél ellen, és optimális mikroklimát biztosít a terméshez. Kellemes és hosszú élettartamú használatot kívánunk, és reméljük, hogy ez az üvegház megfelel elvárásainak.

HU

WYMAGANIA BEZPIECZEŃSTWA OBSŁUGI

Przed zainstalowaniem szklarni dokładnie przeczytaj instrukcję. Zaoferujemy Ci Twój czas i pomożemy uniknąć uszkodzenia ramy podczas montażu. Wstępny montaż elementów ramy zalecamy rozpocząć bez dokręcania połączeń śrubowych, dla łatwej korekty możliwych błędów. Po zamontowaniu całej ramy ostrożnie dokręć połączenia śrubowe. Działka, na której zostanie zlokalizowana szklarnia, powinna być płaska, bez znaczących różnic na poziomie gruntu. Zainstaluj szklarnię nie bliżej niż 2 m od budynków i ogrodzeń. Nie narażaj ramy szklarni na obciążenia mechaniczne. Nie zmieniaj oryginalnego projektu konstrukcji. Postępuj zgodnie z instrukcją. W zależności od warunków klimatycznych lub lokalizacji szklarni sam kupujący musi ocenić możliwe obciążenie śniegowe i zainstalować szklarnię w takim miejscu, żeby nie zagrażały jej drzewa. Instaluj szklarnię w wietrznych obszarach, upewnij się, że szklarnia jest wystarczająco dobrze przymocowana do powierzchni gleby za pomocą improwizowanych środków (pręt, łączniki itp.).

GWARANCJA

O okres gwarancji na ramę szklarni wynosi 2 roku od daty sprzedaży. Gwarancja obejmuje wszelkie uszkodzenia w ramach wad materiałowych. Gwarancja nie się użadone uszkodzenia spowodowane korozją elementów konstrukcyjnych produktu. Zobowiązania gwarancyjne wygasają jeśli instalacja nie jest zgodna z instrukcją montażu podczas używania produktu do innych celów w przypadku wystąpienia siły wyższej (klęski żywiołowe), w przypadku braku paszportu dla produktu ze znaniem sprzedawcy. Gwarancja nie dotyczy poliwęglanu. Producent jest odpowiedzialny za: kompletność i umiędzianą budowania. Elementy drewniane można w razie potrzeby pomalować. Należy pamiętać, że drewno może wydzielać wilgoć.

SICHERHEITSAANFORDERUNGEN FÜR DIE BEDienung

Lesen Sie die Anleitung sorgfältig durch, bevor Sie das Gewächshaus installieren. Dies spart Ihnen Zeit und hilft, Schäden am Rahmen während des Aufbaus zu vermeiden. Wir empfehlen, den Voraufbau der Rahmenelemente ohne vollständigen Anziehen der Schraubverbindungen zu beginnen, um mögliche Fehler leicht korrigieren zu können. Nach dem Aufbau des gesamten Rahmens ziehen Sie die Schraubverbindungen endgültig fest. Das Grundstück, auf dem das Gewächshaus aufgestellt wird, sollte eben sein und keine signifikanten Höhenunterschiede aufweisen. Stellen Sie das Gewächshaus in einem Abstand von mindestens 2 m zu Gebäuden und Zäunen auf. Setzen Sie den Gewächshausrahmen keinen mechanischen Belastungen aus und ändern Sie das Originaldesign des Produkts nicht. Befolgen Sie die Anleitung genau. Je nach Klimabedingungen oder Standort des Gewächshauses muss der Käufer die mögliche Schneelast abschätzen und das Gewächshaus an einem Ort aufstellen, an dem es nicht von Bäumen gefährdet wird. Bei der Installation des Gewächshauses in windigen Gebieten stellen Sie sicher, dass es ausreichend fest mit dem Boden verbunden ist, z. B. mithilfe von Stangen, Verbindungsstücken usw.

GARANTIE

Die Garantiezeit für den Rahmen des Gewächshauses beträgt 2 Jahre ab Kaufdatum. Die Garantie deckt alle Schäden ab, die auf Materialfehler zurückzuführen sind. Schäden durch Korrosion der Konstruktionselemente des Produkts sind nicht durch die Garantie abgedeckt. Die Garantiepflichtungen erlöschen: wenn die Installation nicht gemäß der Montageanleitung erfolgt; bei Nutzung des Produkts zu anderen Zwecken; im Falle höherer Gewalt (Naturkatastrophen); bei Fehlen eines Protokolles mit dem Stempel des Verkäufers. Die Garantie deckt kein Polycarbonat ab. Der Hersteller ist verantwortlich für: Vollständigkeit des Produkts, Aufbaufähigkeit. Das Holz kann bei Bedarf gestrichen werden. Bitte beachten Sie, dass Holz von Natur aus Feuchtigkeit abgibt.

BIZTONSÁGI ELŐIRÁSOK A HASZNÁLATHOZ

Az üvegház felszerelése előtt kérjük, figyelmesen olvassa el a használati utasítást. Ezzel időt takaríthat meg, és elkerülheti a keret megsérülését az összeszerelés során. Javasoljuk, hogy a keret alkatrészeinek első összeszerelését ne húzza meg teljesen a csavarokat, hogy könnyen kijavíthassa az esetleges hibákat. Miután az egész keret össze van szerelve, húzza meg teljesen a csavarokat. Az üvegház elhelyezkedésének helyszíne legyen sík, jelentős talajszint-különbségek nélkül. Az üvegházat legalább 2 méterre helyezze el épületektől és kerítésektől. Ne tegye ki az üvegház vázát mechanikai terhelésnek, és ne módosítsa az eredeti kialakítást. Kövesse gondosan az utasításokat. Az éghajlati viszonyoktól vagy az üvegház elhelyezkedésétől függően a vásárlónak meg kell becsülnie a lehetséges hótérelést, és az üvegházat olyan helyre kell telepítenie, ahol nincsenek fölötté a nagyobb ágak stb.. Ha az üvegházat széles területre telepíti, győződjön meg arról, hogy jól rögzítve van a talajhoz ideiglenes támasztékok (pl. rudak, rögzítők stb.) segítségével.

Garancia

Az üvegház vázának garanciaideje a vásárlás napjától számított 2 év. A garancia az anyaghibákból eredő minden kárt fedez. A garancia azonban nem terjed ki a szerkezeti elemek korrozóját által okozott károokra. A garanciális kötelezettségek érvényüket veszítik, ha: a telepítés nem felel meg az összeszerelési utasításoknak; a terméket a rendeltetésétől eltérő célra használják; vagy vis maior események (természeti katasztrófák) következnek be; vagy nincs a termékhez a forgalmazó bélyegzőjével ellátott szállítólévé. A garancia nem terjed ki a polikarbonatra. A gyártó felelős: a termék teljességéért, a szerelhetőségért. A fa alkatrészek szükség szerint festhetők. Felhívjuk figyelmét, hogy a fa nedvességet bocsáthat ki.

EU-ban gyártott termék

Magyarországi forgalmazó:
Med-Ép-Team Kft
medep@medep.hu
+36 30 550 2976